

# 集中貼り (セレクト)

作業  
内包

月曜

- 駅の階段壁面を中心に集中的に掲出ができる媒体です。
- 複数駅を組み合わせることで、大規模なキャンペーン展開も可能です。



新宿駅

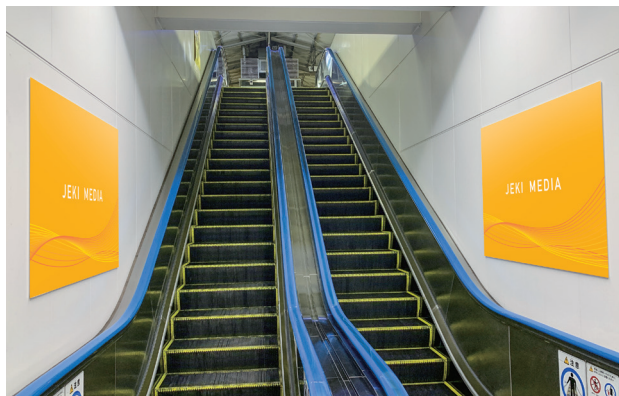

新宿駅

## 〈掲出について〉

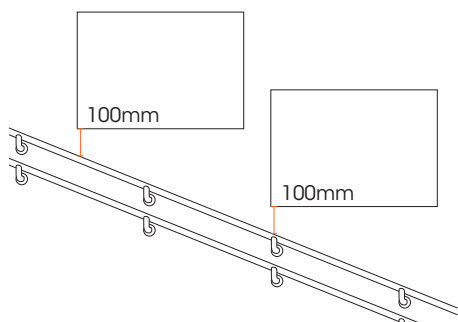

※基本は上記のように階段の壁面に掲出されます。オプション等で掲出位置を追加される場合は、手すりから100mm以上離れた位置の掲出となります。壁面等の状態によって、掲出できない場合や等間隔とならない場合もございます。

## 〈媒体サイズ〉

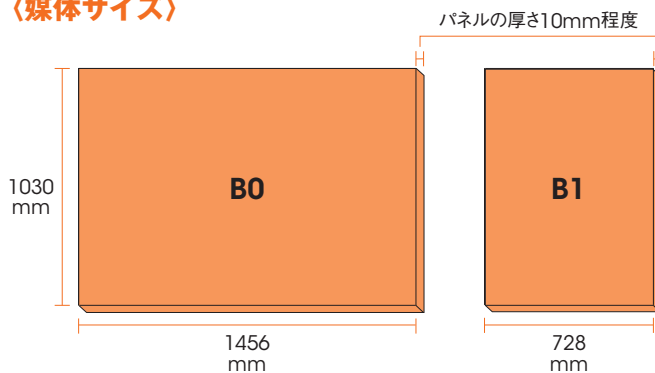

※ドライマウント加工をした上で、階段付近などの壁面に取り付けるため、駅ポスター枠のようにフレームでデザインが隠れることはありません。ただし、立川駅等の一部の駅ではビス留めで補強しており、デザインが隠れる箇所がございますので事前にご確認ください。

※加工上、若干の切り落としが必要となるため、文字レイアウト等は、端から5mm以内に取ってください。

広告料金

※価格はすべて税抜価格で表示しています。

セレクト対象

駅ランク (SP)	1枚単価/7日	掲出駅		掲出枚数(最小~最大)		広告料金(7日)		作業時間		
				B0	B1	最小枚数掲出時	最大枚数掲出時			
1	45,000円	新宿	中央東改札	—	8枚	360,000円		夜		
			南口	10~19枚	—	900,000円	~ 1,710,000円			
			新南口	10~14枚	—	900,000円	~ 1,260,000円			
			地下通路	30~59枚	—	2,700,000円	~ 5,310,000円			
	90,000円	渋谷			30~50枚	—	2,700,000円		~ 4,500,000円	
			池袋			20~44枚	—		1,800,000円	~ 3,960,000円
		東京		中央通路	20~47枚	—	1,800,000円		~ 4,230,000円	
			南通路	10~28枚	—	900,000円	~ 2,520,000円			
			新幹線改札内	10~33枚	—	900,000円	~ 2,970,000円			
		横浜	中央改札内	10~26枚	—	900,000円	~ 2,340,000円			
南改札内	10枚		—	900,000円						
2	85,000円	品川			20~35枚	—	1,700,000円	~ 2,975,000円	夜	
			上野	改札内	10~35枚	—	850,000円	~ 2,975,000円	昼	
				新幹線改札内	10~20枚	—	850,000円	~ 1,700,000円		
		秋葉原	電気街口	20~35枚	—	1,700,000円	~ 2,975,000円	夜		
			電気街口オプション	16枚	—	1,360,000円				
			昭和通り口改札内	10枚	—	850,000円				
			昭和通り口改札外*	14枚	—	1,200,000円*				
		3	80,000円	新橋		10~20枚	—	800,000円	~ 1,600,000円	昼
				有楽町		10~20枚	—	800,000円	~ 1,600,000円	
				大宮	北改札	10~30枚	—	800,000円	~ 2,400,000円	夜
南改札	10~28枚				—	800,000円	~ 2,240,000円			
40,000円	川崎		東口柱(エスカ側)	—	3枚	120,000円		昼		
			東口柱(アゼリア側)	—	3枚	120,000円				
4	75,000円	大崎			10~20枚	—	750,000円	~ 1,500,000円	夜	
		原宿	(オールラッピング時×)	10枚	—	750,000円				
		中野			8枚	—	600,000円			
		吉祥寺			10~14枚	—	750,000円	~ 1,050,000円		
		立川			10~28枚	—	750,000円	~ 2,100,000円		
		柏			10~14枚	—	750,000円	~ 1,050,000円		
		恵比寿			10~20枚	—	700,000円	~ 1,400,000円		
5	70,000円	桜木町		8枚	—	560,000円		夜		
		大船		10~20枚	—	700,000円	~ 1,400,000円	昼		
		町田		10枚	—	700,000円				
		武蔵小杉		8枚	—	560,000円				
		6	65,000円	浦和		10~30枚	—	650,000円	~ 1,950,000円	夜
鎌倉				8枚	—	520,000円				
7	30,000円	新横浜		—	12枚	360,000円		昼		

- ※ [ ] の媒体は、セレクト対象外です。
- ※ [ ] の秋葉原昭和通り口改札外は他社関連媒体のため1枚単価×枚数の価格ではございません。またセレクト対象外です。
- ※ 最小掲出枚数以上、最大掲出枚数以下であれば掲出枚数を自由に選択いただけます。
- ※ 諸事情(工事支障等)により掲出枚数、掲出位置の変更が生じる場合がございます。
- ※ 掲出位置は、所定の掲出指示書から選択いただけます。(セレクト適用時は、変更申込書が必要になります。)
- ※ 2期目以降(貼替なし・最大4期まで)の広告料金は上記広告料金の90%となります。
- ※ 上記広告料金には、掲出・撤去料・ドライマウント加工費・運搬費を含みます。加工・掲出・撤去作業は、JR東日本メディア(株)となります。

セレクト対象外

掲出駅	掲出枚数		広告料金	作業時間
	B0	B1	7日	
津田沼*1	18枚	—	1,504,800円	昼
	—	18枚	752,400円	昼
千葉*1	70枚	—	5,852,000円	夜

\*1 津田沼駅、千葉駅については、千葉支社までお問い合わせください。